

| AMERICAN STANDARD

LAVAMANOS

SOBREPONER / COLGAR
DROP-IN / WALL MOUNT LAVATORY

INSTRUCTIVO DE INSTALACIÓN
Installation Instructions

INTRODUCCIÓN

Introduction

¡Gracias por preferir productos **AMERICAN STANDARD!**

Con el fin de facilitar el proceso de instalación lea cuidadosamente las siguientes instrucciones antes de comenzar. Además observe las herramientas recomendadas y los componentes requeridos.

Cuidadosamente desempaquee y examine su producto, verificando que se encuentre en buen estado.

*Thanks to prefer **AMERICAN STANDARD** products!*

To help ensuring that the installation process will proceed smoothly, please read these instructions carefully before you begin.

Also, review the recommended tools and required components; carefully unpack and check all parts are in good condition.

HERRAMIENTAS RECOMENDADAS

Recommended tools

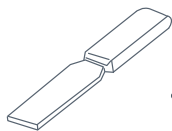

Espátula
Putty knife

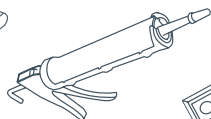

P. Silicona / Silicona
Caulk gun / Caulk

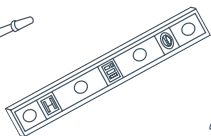

Nivel
Level

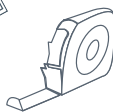

Flexómetro
Flexometer

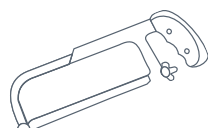

Sierra para metales
Hacksaw

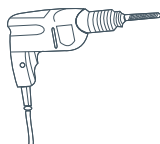

Taladro
Drill

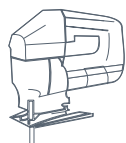

Caladora
Saber saw

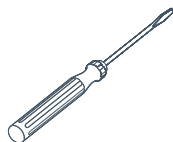

Destornillador pala
Flatblade screwdriver

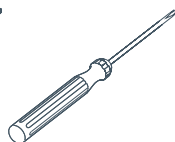

Destornillador estrella
Phillips screwdriver

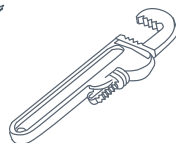

Llave de tubo
Pipe wrench



Llave ajustable
Adjustable wrench



Alicate
Pliers



Marcador
Marker



Gafas de Seguridad
Security glasses

Aplica para:

Modelos Scala y Duo Quadrato.

Otras referencias con sistema de instalación similar pueden instalarse usando este instructivo de instalación.

Applies for:

Scala and Duo Quadrato models

Other references with similar installation system could be installed using this installation guide.

IMPORTANTE:

Estos lavamanos pueden ser instalados como lavamanos de colgar o de sobreponer, siga las instrucciones de instalación de acuerdo al sistema de instalación definido previamente por el usuario.

IMPORTANT:

This lavatories could be installed as a Wall Mount Lavatory or as a Drop in lav, follow installation instructions according to your installation system previously decided by the user.

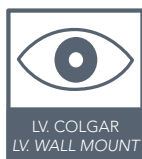

Verifique el contenido del empaque. Definir el lugar de instalación de su nuevo lavamanos y siga las siguientes instrucciones:

Check the content of packing box. Define the place to install your new lavatory. and follow the next steps:

COMPONENTES REQUERIDOS* (incluidos)

Required components* (included)

*Sistema de fijación a la pared.

*Wall fixation system

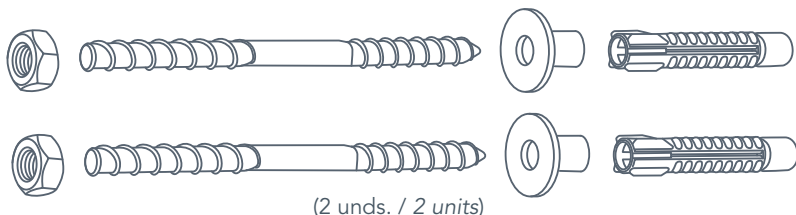

RECOMENDACIÓN:

El sistema de fijación incluido le permitirá instalar este lavamanos sobre superficies de concreto. Para instalación sobre Mampostería y Drywall, se recomienda ponerse en contacto con un instalador especializado.

RECOMMENDATION:

Fixation system included allows installations for the lavatory on concrete surfaces. For masonry and drywall, please contact a specialized installer.

INSTALACIÓN DEL PRODUCTO* (De colgar)

Product Installation* (Wall mount)

*Revise todas las normas locales de construcción y plomería.

*Observe local plumbing and building codes.

1.

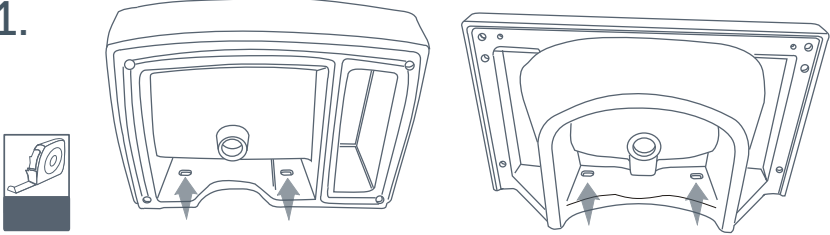

Ubique los agujeros de fijación por debajo del lavamanos, defina la altura de instalación de su lavamanos.

Set the fixation hole's position under your lavatory, first be sure about the installation height of your lavatory.

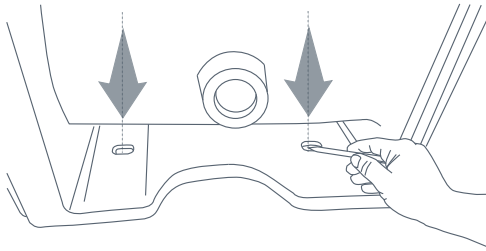

Vista Inferior / Bottom view

2.

Ponga un nivel y asegúrese de poner el lavamanos en correcta posición de uso. Con un marcador borrable, marque en la pared terminada los puntos donde quedarán fijos los lavamanos a la pared terminada.

Put a level over the lavatory and be sure to put the lav on use position. With a washable marker, mark on the finished wall the points where the lav will be fixed to the finished wall.

3.

Verifique que los puntos marcados estén a 280 mm (11") separados entre ellos. Con un taladro manual perfora la pared terminada. Ponga los chazos plásticos dentro de los agujeros.

Verify that points marked must be 280 mm (11") separated between them. With a manual drilling drill the finished wall. Put the anchors inside the holes drilled.

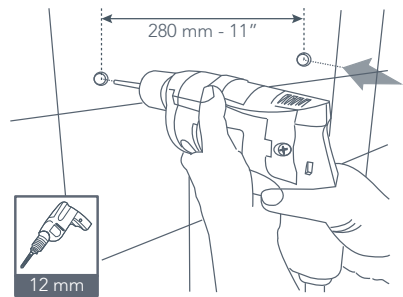

Pared Terminada / Finished floor

4.

Ubique los tornillos espárragos dentro de los agujeros en la pared terminada, dejando que sobresalgan desde la pared terminada aproximadamente 80 mm (3 1/8").

Set the studs screws on the finished wall, leaving above 80 mm (3 1/8") from the finished wall.

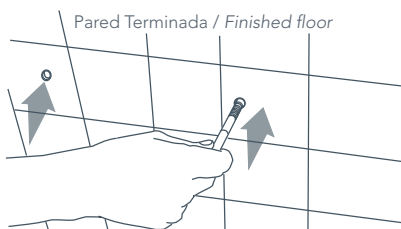

Pared Terminada / Finished floor

5.

Ubique el lavamanos haciendo coincidir los tornillos espárragos dentro de los agujeros del lavamanos, ubique los tapones plásticos en ambos tornillos.

Set the lavatory holes agree with the studs screws inside them, put the sealing caps on both screws.

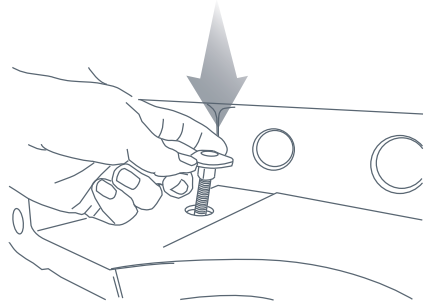

Vista Inferior / Bottom view

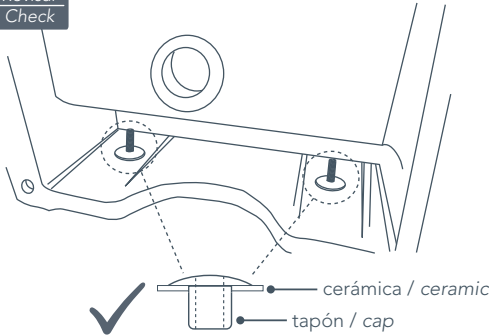

Vista Inferior / Bottom view

6.

Revise que los tapones plásticos queden correctamente instalados dentro de los agujeros interiores.

Check the correct installation of the sealing caps inside the holes on lavatory.

7.

Ubique las tuercas hexagonales de sujeción en los tornillos espárragos y con una llave ajustable apriete las tuercas hasta lograr una correcta sujeción entre las partes.

Set the hex washers on screws, and tighten with an adjustable wrench, verify the correct fixation between them.

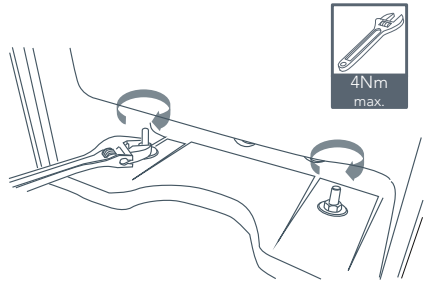

Vista Inferior / Bottom view



Pared Terminada / Finished floor



8.

Verifique con un nivel que su lavamanos quede correctamente instalado.

Verify the correct position of your lavatory with a level.

9.

Conecte el sifón al ensamble del desagüe, ajustando el montaje con la mano para verificar su alineación. Puede que sea necesario cortar parte del tubo (9.a) o parte del tubo horizontal del sifón (9.b). Asegure las uniones para tener un ensamble hermético.

Connect trap to drain assembly hand tight to check alignment. It may be necessary to cut off part of the tailpiece (section 9.a) or part of the horizontal leg of the trap (section 9.b). Secure joints for watertight assembly.

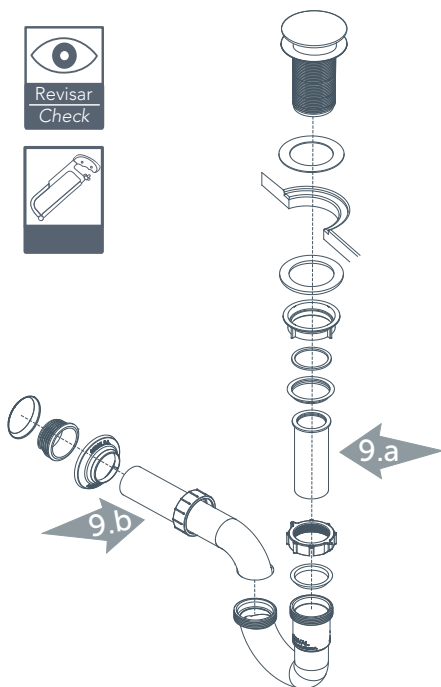

Poner un delgado cordón de silicona entre el lavamanos y la pared terminada. Retire el exceso de silicona con el dedo.

Apply sealant between the lavatory and the finished wall. Remove the caulk's excess with the finger.

INSTALACIÓN DEL PRODUCTO* (De sobreponer)

Product Installation* (Drop-in)

*Revise todas las normas locales de construcción y plomería.

*Observe local plumbing and building codes.

NOTA: Verifique que el espacio bajo del mesón permita acomodar los abastos y el desagüe de la grifería y el lavamanos.

NOTE: If replacing an existing lavatory be certain to shut off water supply before removing old lavatory.

PLANTILLA DE INSTALACIÓN

Installation Template



Verificar dentro del empaque del **LAVAMANOS** este contenido antes de proceder a instalar el producto.

*Check inside the **LAVATORY** packaging this content previous of proceed to install the product.*

1.a

Ubique la plantilla de instalación en posición de uso sobre la superficie a ser instalada, con cinta adhesiva evite que la plantilla se desplace de la posición inicial. Realice con un taladro manual las perforaciones en los agujeros de corte para ubicar la caladora manual.

Place the installation template on use position over the surface to be installed, with adhesive tape avoid the displacement of template of its initial position. With a manual drill, make perforations on the cut's holes in order to begin with a saber saw.

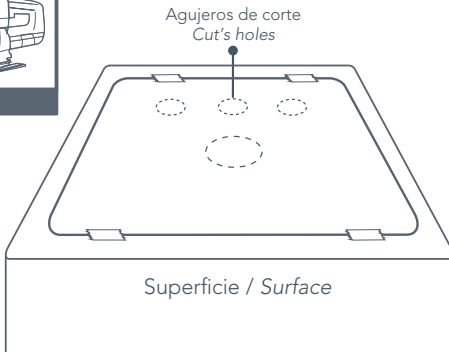
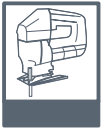
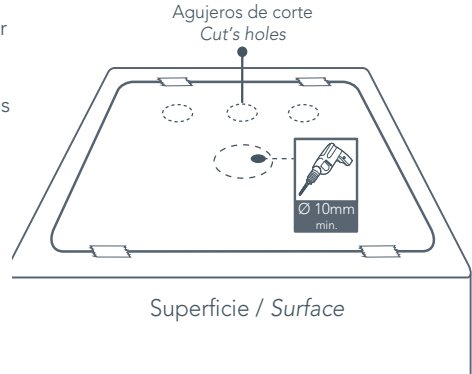

1.b

Con una caladora manual recorte al interior de las líneas punteadas ubicadas dentro de la plantilla.

With a manual saber saw, cut inside of the dotted lines placed on the template.

2.

Ubique los desagües en posición de instalación, verificando la correcta ubicación de las partes, según las instrucciones del fabricante.

Connect drain and faucets correctly on installation's position, checking its alignment according to manufacturer's installation instructions.

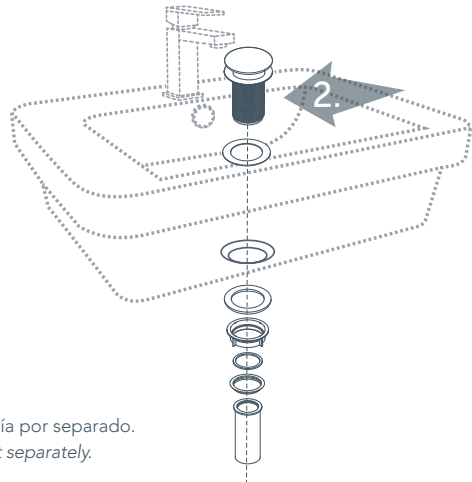

Tener en cuenta: Adquirir la grifería por separado.
To consider: Get the plumbing's set separately.

3.

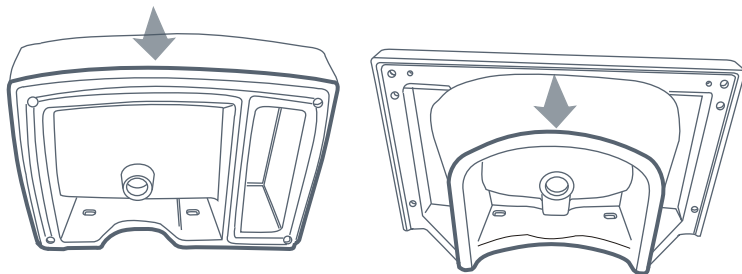

Aplice un delgado cordón de silicona en el perfil inferior del lavamanos según como se ilustra en la imagen.

Apply a tight line of caulk on the bottom profile lavatory as is shown in the image.

4.

Ubique el lavamanos en posición de instalación sobre la superficie y finalmente aplique un cordón de silicona entre la cerámica y la superficie. Remueva el exceso de silicona con el dedo.

Place the lavatory on correct installation position over the surface and finally apply a tight line of caulk between ceramic piece and the surface. Remove the caulk excess with the finger.

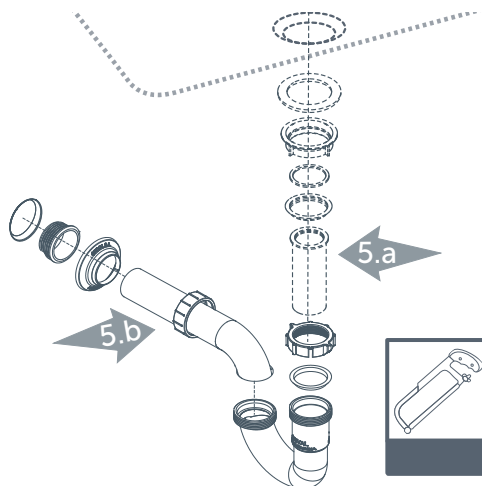
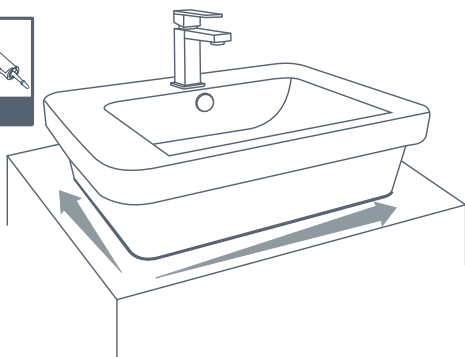

5.

Acabe conectando el sifón al ensamble del desagüe, ajustando el montaje con la mano para verificar su alineación. Puede que sea necesario cortar parte del tubo (5.a) o parte del tubo horizontal del sifón (5.b). Asegure las uniones para tener un ensamble hermético.

Connect trap to drain assembly hand tight to check alignment. It may be necessary to cut off part of the tailpiece (section 5.a) or part of the horizontal leg of the trap (section 5.b). Secure joints for watertight assembly.

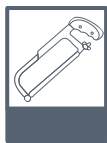

Abra las conexiones de agua y verifique que no hayan fugas.
Open the water's connections and check possible leaks.

RECOMENDACIONES DE CUIDADO Y MANTENIMIENTO

Care & Maintenance Recommendations

Su nuevo lavamanos le proporcionará años de servicio. Se debe limpiar sobre una superficie regular. La utilización de limpiadores abrasivos pueden dañar la superficie y no es recomendable. Limpie las superficies externas con una solución de agua jabonosa y limpie el área del lavamanos con un limpiador no abrasivo. Usar limpiadores que contengan CLORO, pueden causar daños a la pieza.

Your new lavatory provides you with years of service. Cleaning should be done on a regular basis. Use of scouring cleaners may damage the surface on the basin and are not recommended. Wipe all outside surfaces with a soapy water solution and clean basin area with CHLORINE'S substances will cause damage on the piece.

GARANTÍA DE POR VIDA

Limitada - sobre todos los productos de porcelana sanitaria

Por favor lea detenidamente y conserve este documento. **AMERICAN STANDARD** garantiza que este producto de porcelana sanitaria - excluyendo los componentes de plomería, grifería del tanque, válvulas de salida, válvulas de entrada y palanca o botón de accionamiento, no presentará defectos en materiales o mano de obra de por vida, comenzando el día de la compra del producto.

AMERICAN STANDARD se compromete a reemplazar cualquier parte de porcelana sanitaria de cada producto previa inspección de nuestra parte del producto y de la fecha de compra que resulte defectuosa en materiales o mano de obra. Todas las labores de des-instalación, re-instalación, costos de transporte u otros cargos incidentales en el servicio de garantía, serán cubiertos por el dueño del producto. **AMERICAN STANDARD** no provee garantía escrita u oral más alta de la aquí contenida.

EXCLUSIONES

Bajo ninguna circunstancia **AMERICAN STANDARD** asumirá la responsabilidad de daños accidentales o incidentales, de daños resultantes de instalación inapropiada o de daños causados por manipulación, negligencia, abuso o alteración del producto.

Todas las garantías, incluyendo garantías de ajuste para cualquier propósito particular o comercial, o aquellas que puedan darse por la ruta de distribución con el comprador o usos comerciales, quedan también excluidos o denegadas.

AMERICAN STANDARD no será responsable de daños que presente su porcelana sanitaria, causadas por el uso de cloramidas o altas concentraciones de cloro, sedimentos de hierro/cal y/o de otros minerales no renovados del agua pública por el tratamientos de agua del acueducto, o causados por limpiadores de tanque que contengan cloro, hipoclorito de calcio y/u otros químicos.

NOTA

Algunos estados no permiten limitaciones a garantías implícitas y algunos estados no permiten exclusiones o limitaciones sobre daños incidentales por tanto las limitaciones expresadas anteriormente podrían no aplicar para usted.

Esta garantía le otorga derechos legales específicos, y usted puede tener otros derechos que varían de un estado a otro. Ninguna persona está autorizada para cambiar, añadir o crear garantías u obligaciones diferentes incluidas en este documento.

Para obtener el servicio de garantía o una copia de esta garantía, contacte a su distribuidor local y/o al contratista al cual le compró el producto.

LIFETIME WARRANTY

All vitreous china products

Please read carefully and retain for your records. **AMERICAN STANDARD** warrants this product - excluding plumbing fittings and toilet tank trim including fill valve, flush valve and push botton, to be free from defects in material or workmanship for hte lifetime of this product to the purchaser starting from the date of purchase, and **AMERICAN STANDARD** promises to provide a replacement part for any part of this product that proves, upon inspection and from the date of purchase, to be defective in material or workmanship. All labor for de-installation and re-installation **AMERICAN STANDARD** provides NO warranties, written or oral, beyond those contained on the face here of.

EXCLUSIONS

In no event shall **AMERICAN STANDARD** be liable for incidental or consequential damedges, for damages resulting from improper installation, or for damages caused by handling, neglect, abuse or alteration.

AMERICAN STANDARD shall NOT be responsible or liable for any failure or damage to china products caused by the use of either chloramines or high concentration of chlorine, lime/iron sediments and/or other minerals not removed from public water during the treatment of public water supplies or caused by toilet tank type cleaners containing chlorine, calcium hypochlorite or other chemicals.

All implied warranties, including any implied warranty of fitness for any particular purpose or merchantability, or those that might arise a course of dealing with the purchaser or usages of trade, are hereby disclaimed and excluded.

NOTE

Some states do not allow limitations on an implied warranty, ando some states do not allow exclusions or limitations regarding incidental or consequential damages so the above limitations may not apply to you. This warranty gives you specific legal rights and you may have other rights which vary from state to state. No person is authorized to change, add to, create any warranty or obligation other than that set forth herein. To obtain warranty service or a copy of this document, contact your local dealer and/or the contractor from whom your purchased this product.

**AMERICAN
STANDARD**

Etiqueta / Sticker